



EEXCLUSIVE
GLASS DOORS

IŠSKIRTINĖS STIKLO DURYS

STIKLINĖS DURYS

Stiklinės durys - visiškai naujas ir išskirtinis produktas tiek Lietuvoje, tiek Europoje. Pagamintos iš lengvų aliuminio profilių ir grūdinto emaliuoto stiklo. Durys yra išskirtinio dizaino su begale galimybių pritaikyti šiuolaikiniame interjere. Dėl stiklo apdirbimo galimybių jos gali tapti interjero akcentu arba tiesiog susilieti su sienomis atkartojant sienų raštą.

Šios durys yra tvirtos ir ilgaamžės – jos visada išlaikys savo geometriją nepriklausomai nuo išorės veiksnių (temperatūros, drėgmės poveikio).

Aliuminio konstrukcijos ir furnitūros dėka 50 mm storio durų varčia atrodo masyvi, bet varstoma itin pūkelis. Dėl ypatingos staktos konstrukcijos durys yra be apvadų ir su paslėptais vyriais, o durų ir sienų plokštumos sutampa. Todėl išvaizda idealiai derės su sienomis.

Gaminys patentuotas:
LT Patent No. P6318



STIKLO ĮVAIROVĖ

Kiekvienos durys gali būti išskirtinės klientui pasirenkant skirtingą stiklą. Visos durys gaminamos tik iš grūdinto stiklo, kuris yra žymiai stipresnis už paprastą stiklą (5 – 10 kartų) bei saugesnis dūžtant, nes jis subyra į daug mažų kubo formos gabaliukų, kurie neturi aštrių briaunų.

STIKLO APDIRBIMO GALIMYBĖS

EMALIUOTAS (DAŽYTAS) STIKLAS

Išsirinkite standartinę ar bet kurią norimą spalvą iš RAL spalvų paletės ir ją padengsime Jūsų stiklo duris. Emalis – kieta, degta, skaidraus matinio arba spalvoto stiklo danga. Dažytas (emaliuotas) stiklas pasižymi dideliu mechaniniu atsparumu. Kadangi dažai pilnai susiformuoja stiklo grūdinimo proceso metu.

LAMINAM KVARCO PLOKŠTĖS

Tai stambiaformatės, plonos ir lengvos plokštės gaminamos iš kvarcinio smėlio, molio, susmulkinto granito ir keraminių pigmentų. Ji lengvai valoma, atspari intensyviems įbrėžimams ir trinčiai, atspari UV spinduliams, todėl spalvos išlieka nepakitusios.

LAMINAM kolekcijoje rasite 90 atspalvių ir faktūrų sendinto metalo, bronzos, cemento, akmens, onikso, medienos ar neslystančio paviršiaus dekorų dangos.

SKAITMENINE SPAUDA DEKORUOTAS STIKLAS

Skaitmenine spauda dekoruotas stiklas – išskirtinė puošmena bet kurioje patalpoje. Išsirinkite patinkantį paveikslą ar sienos fragmentą ir šis vaizdas bus perkeltas ant stiklinių durų.

Tai stiklas su įvairiaspalviais didelio formato vaizdais. Stiklas skaitmeninės spaudos metodu padengiamas atspariais keraminiiais dažais, kurie stiklo grūdinimo procese įsigeria ir tampa neatskiriama jo dalimi.

Šiuo metodu dekoruotas stiklas užtikrina aukštą kokybę, spalvų turtingumą ir puikias eksploataavimo savybes.



RANKENŲ PASIRINKIMO GALIMYBĒS

MADE WITH
SWAROVSKI
ELEMENTS

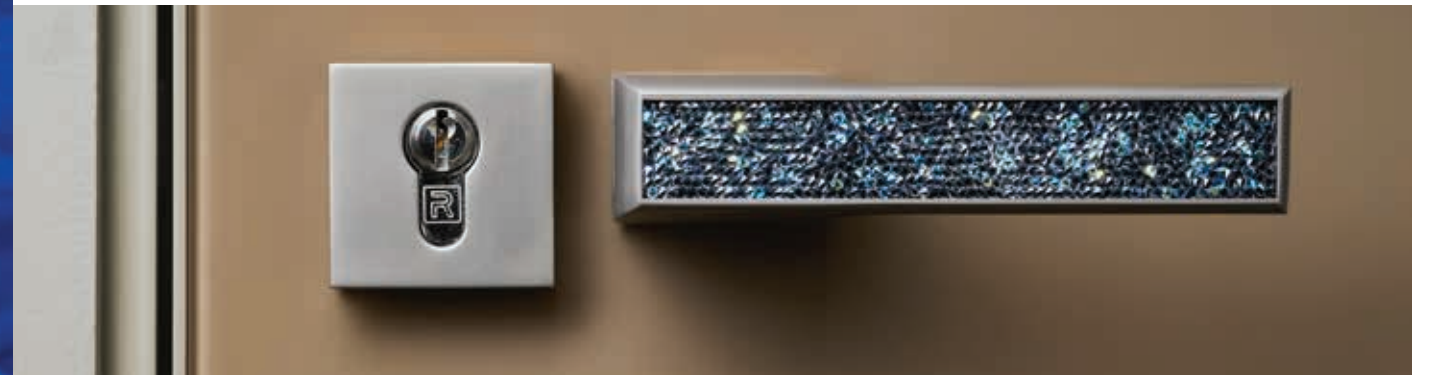
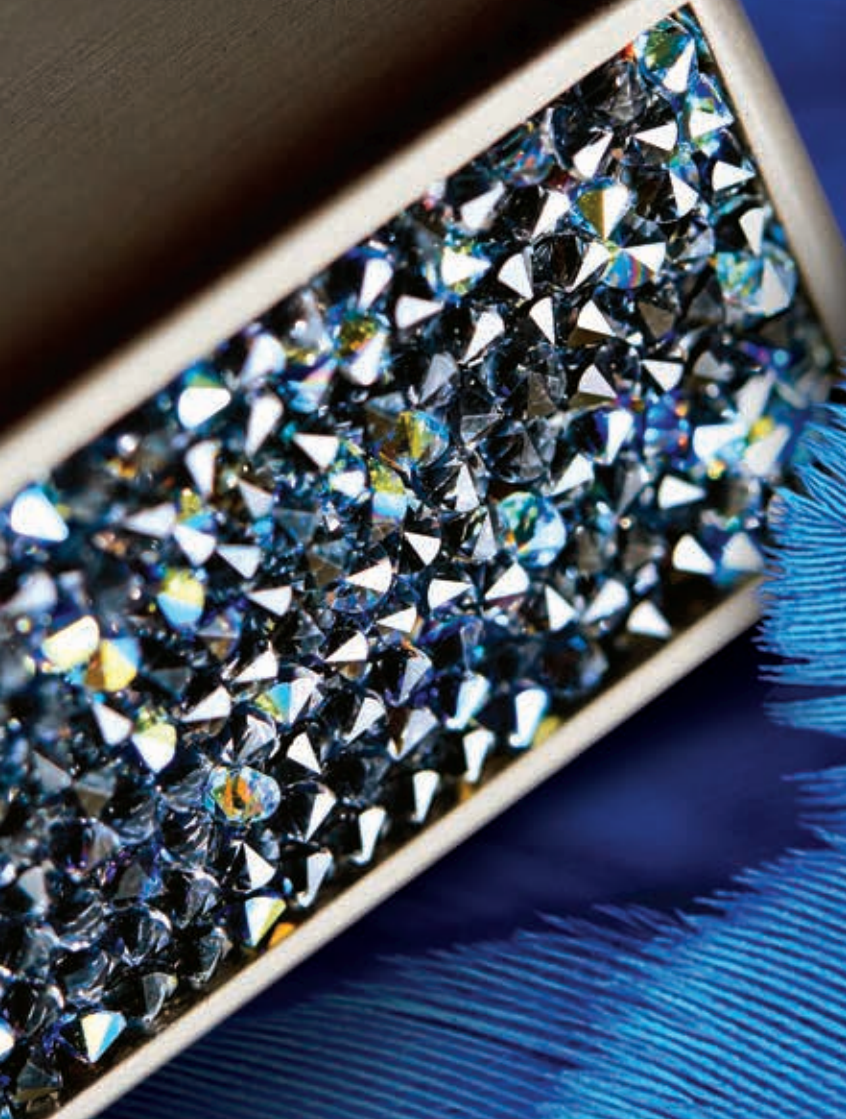

3089 RT / 03 (poliruotas chromas)



3089 RT / 96 (matinis chromas)



3089 RT / 142 (matinis nikelis)



3089 RT / 146 (juoda)

	047/58 (pol. ner. pl.)		047/CP (juoda blizgi)		47/3276
	047/16 (ner. pl.)		047/BM (balta matinė)		48/3276
	047/BP (balta blizgi)		047/CM (juoda matinė)		49/3276
	047/EP (balta drobė)		44/3276		50/3276
	047/PP (pilka blizgi)		46/3276		51/3276



SPYNOS

Duryse montuojama išskirtinė spyna, neturinti įprastai išlindusio liežuvėlio - atidarius duris šoninė varčios dalis išlieka vienoje plokštumoje su durų aliuminio profiliu. Uždarius duris Neodymium magneto dėka liežuvėlis įtraukiamas į priespyinį, kas užtikrina ypač tylų durų varstymą.



Durų spyna gali būti su įprastiniu užraktu iš abiejų pusių, arba rakinama tik iš vienos pusės naudojant suktuką. Taip pat gaminamos durys be užrakto, tik su pasirinkta rankena.

Montavimo instrukcija
ATIDARYMAS Į VIDŲ

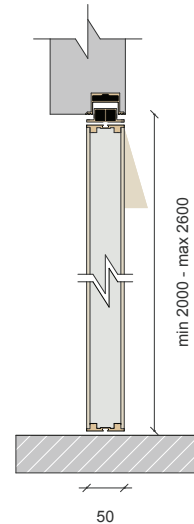
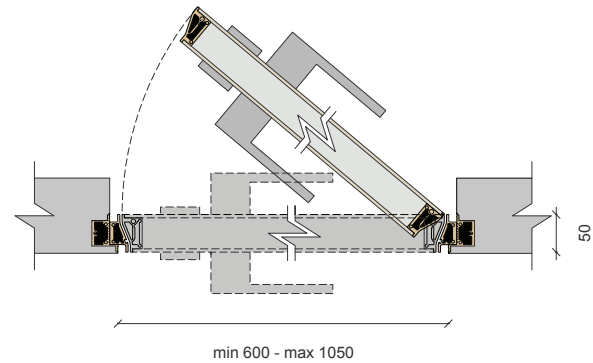
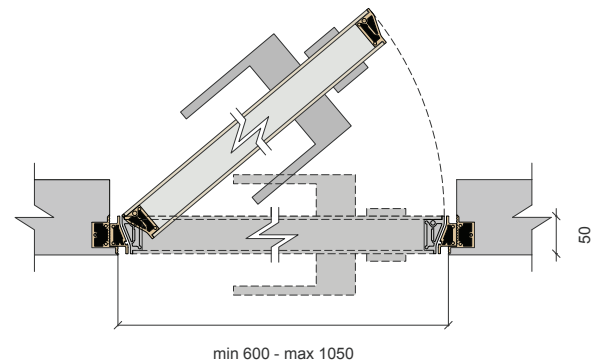
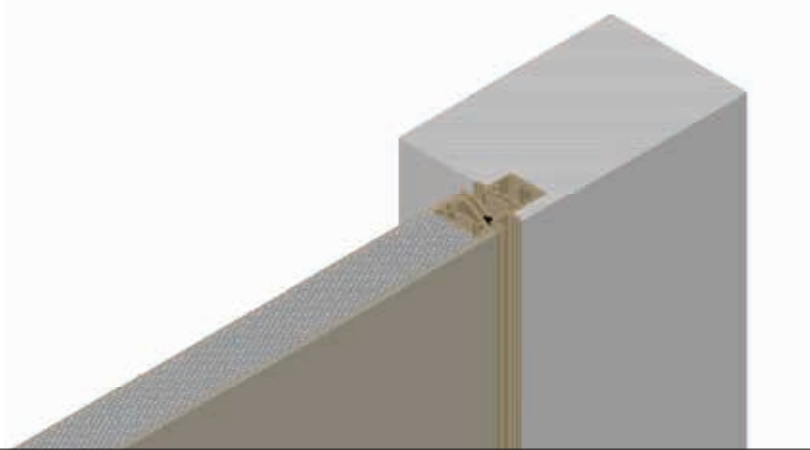

Montavimo instrukcija
ATIDARYMAS Į IŠORĘ

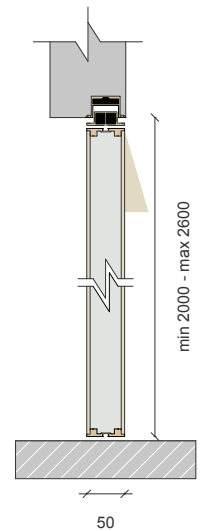
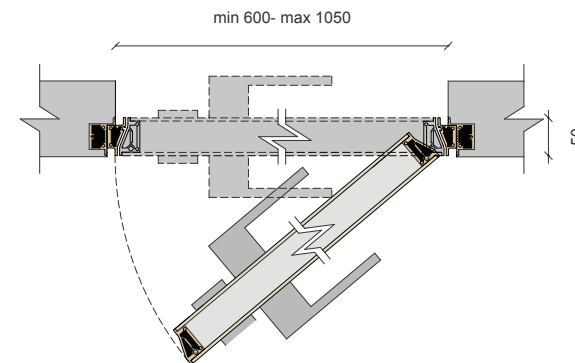
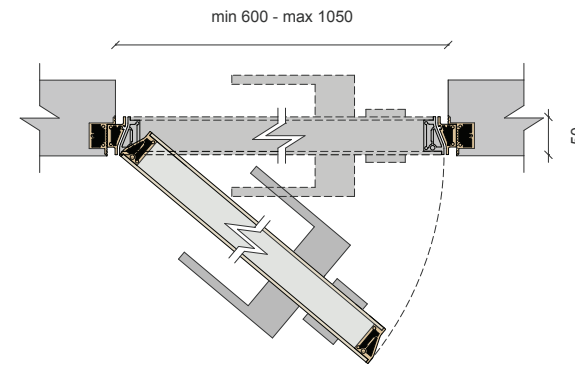
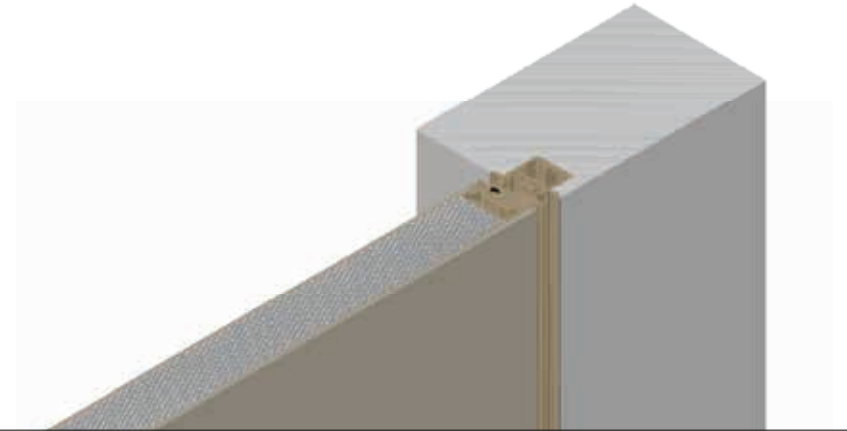

Montavimo instrukcija
DURYS SU VITRINA

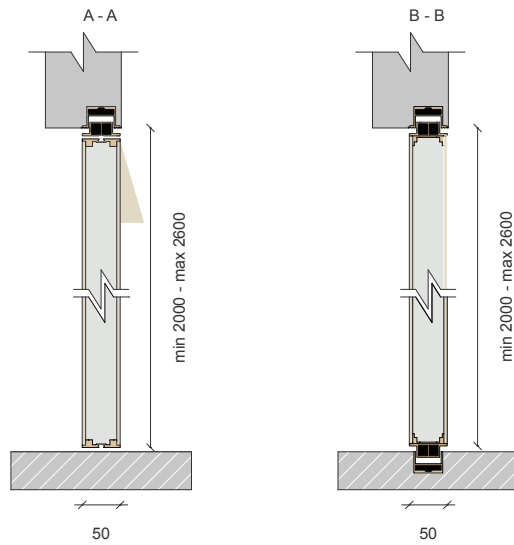
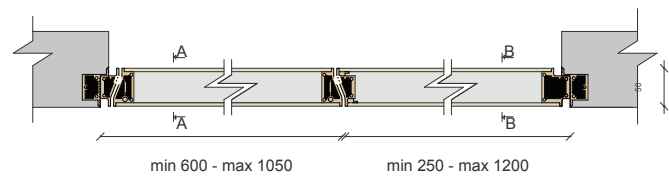
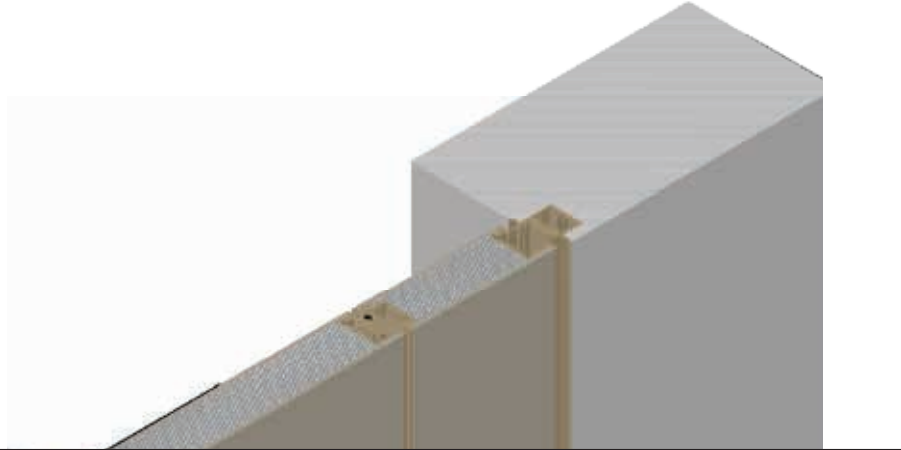

Montavimo instrukcija
DURYS SU VIRŠDURIU

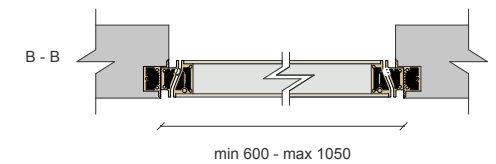
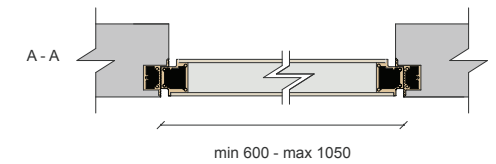
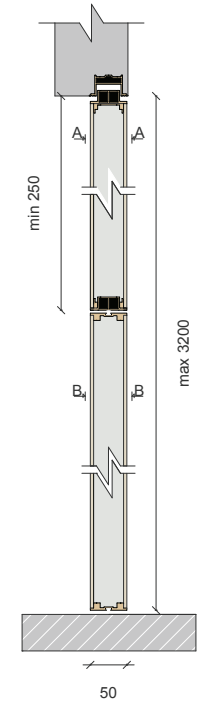
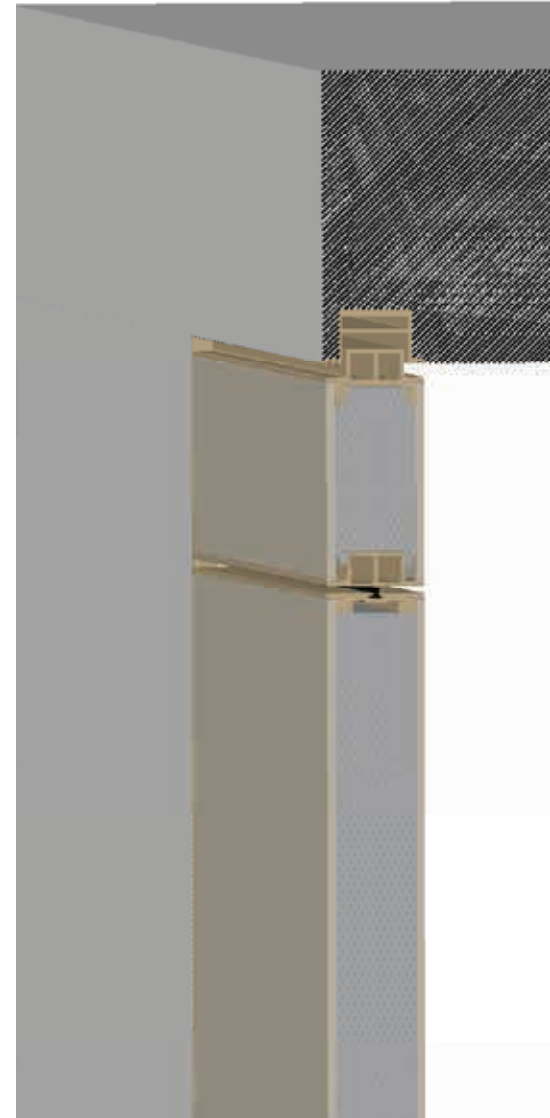



Pramonės g. 37
LT-62175 Alytus
Tel. +370 315 24958
+370 687 20866
El. p.: info@egdoors.eu

www.egdoors.eu





www.egdoors.eu